



TRAVESÍA 2021

FELICIDAD Y CONCIENCIA POR LA VIDA

COMUNIDAD NACIONAL

DE CONOCIMIENTO EN:

PREVENCIÓN DE PELIGROS EN EL SECTOR CONSTRUCCIÓN



AMOR
SONREIR
AGRADECER
APRENDER
TOLERANCIA
VIVIR
SALUD
DAR
AUTOCAIDADO
SOLIDARIDAD
SERVICIAL

VIGILADO @SUPERINTENDENCIA FINANCIERA DE COLOMBIA

LA ASEGURADORA
DE TODOS LOS
COLOMBIANOS



Positiva Compañía de Seguros



@PositivaCol



PositivaCol



Positiva Colombia



El emprendimiento es de todos

Minhacienda



TRAVESÍA 2021
FELICIDAD Y CONCIENCIA POR LA VIDA

“

**QUIERO VER MÁS
ALLÁ DE LO**

EVIDENTE

”



TRAVESÍA 2021
FELICIDAD Y CONCIENCIA POR LA VIDA

CONDICIONES DE SEGURIDAD: PELIGROS DE TRÁNSITO Y PÚBLICO SECTOR CONSTRUCCIÓN



TRAVESÍA 2021
FELICIDAD Y CONCIENCIA POR LA VIDA



EXPERTO LÍDER

DE LA COMUNIDAD

**Ing. Erika Liset
Serrano Prada**

gerencia@simaingenieria.com

Contacto: +57 315 3481501

01

TÍTULO TEMA

Esquema Legal para Peligros en el Sector de la Construcción.

20

TÍTULO TEMA

Investigación de AT Fatal
Tip: quien responde? Pierdo la Licencia SST? Hay Cárcel?

19

TÍTULO TEMA

Auditorías en el Sector Construcción

18

TÍTULO TEMA

Identificación de Peligros, Evaluación y Control de Riesgos para: Fenómenos Naturales

17

TÍTULO TEMA

Identificación de Peligros, Evaluación y Control de Riesgos para: Condiciones de Seguridad - Mecánico

16

TÍTULO TEMA

Identificación de Peligros, Evaluación y Control de Riesgos para: Condiciones de Seguridad - Eléctrico

02

TÍTULO TEMA

Criterios Técnicos: Peligros y Riesgos y como aplicar para el sector de la Construcción



TRAVESÍA 2021
FELICIDAD Y CONCIENCIA POR LA VIDA

15

TÍTULO TEMA

Identificación de Peligros, Evaluación y Control de Riesgos para: Condiciones de Seguridad - Locativo

03

TÍTULO TEMA

Capitulo 6 del Decreto 1072 de 2015: Identificación de Peligros en el sector construcción

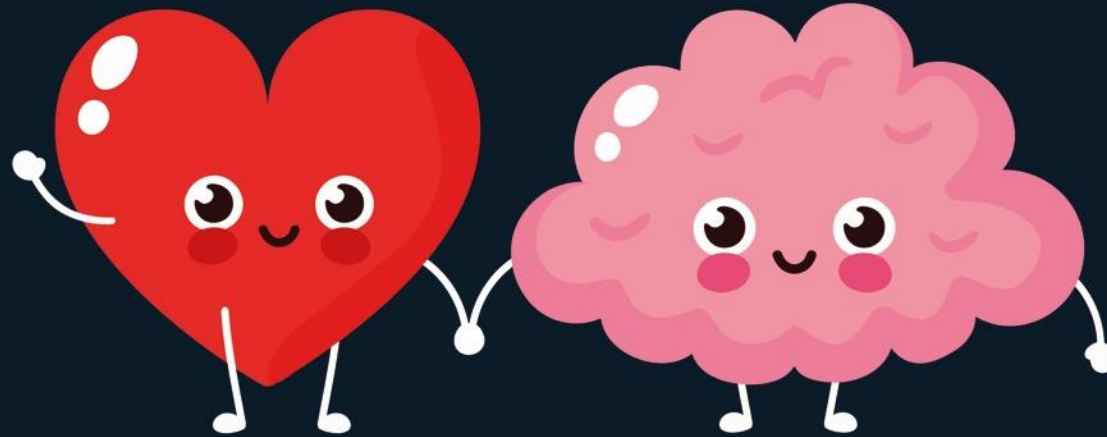

14

TÍTULO TEMA

Identificación de Peligros, Evaluación y Control de Riesgos para: Condiciones de Seguridad - Tecnológico

04

TÍTULO TEMA

Art. 16 Resolución 0312 / 2019 - Estándares Mínimos SST: Identificación de Peligros en el sector construcción

13

TÍTULO TEMA

Identificación de Peligros, Evaluación y Control de Riesgos para: Condiciones de Seguridad - Tránsito y Público

05

TÍTULO TEMA

Identificación de Peligros, Evaluación y Control de Riesgos para: Biológico

12

TÍTULO TEMA

Identificación de Peligros, Evaluación y Control de Riesgos para: Condiciones de Seguridad - Trabajo en Alturas

06

TÍTULO TEMA

Identificación de Peligros, Evaluación y Control de Riesgos para: Físico

07

TÍTULO TEMA

Identificación de Peligros, Evaluación y Control de Riesgos para: Químico

08

TÍTULO TEMA

Identificación de Peligros, Evaluación y Control de Riesgos para: Psicosocial 1

09

TÍTULO TEMA

Identificación de Peligros, Evaluación y Control de Riesgos para: Psicosocial 2

10

TÍTULO TEMA

Identificación de Peligros, Evaluación y Control de Riesgos para: Biomecánico

11

TÍTULO TEMA

Identificación de Peligros, Evaluación y Control de Riesgos para: Condiciones de Seguridad - Espacios Confinados.

RUTA DE CONOCIMIENTO



OBJETIVO GENERAL



Abordar los Peligros de TRÁNSITO Y PÚBLICO desde el sector construcción.

OBJETIVO ESPECIFICO 1

Identificar los Peligros
Tránsito y Público en
Construcción

OBJETIVO ESPECIFICO 2

Evaluar Riesgos
derivados de los Peligros
Tránsito y Público en
Construcción

OBJETIVO ESPECIFICO 3

Establecer controles a los
Riesgos derivados de los
Peligros Tránsito y Público
en Construcción



TRAVESÍA 2021
FELICIDAD Y CONCIENCIA POR LA VIDA

EVALUÉMONOS

Sondeo



PELIGROS Y RIESGOS

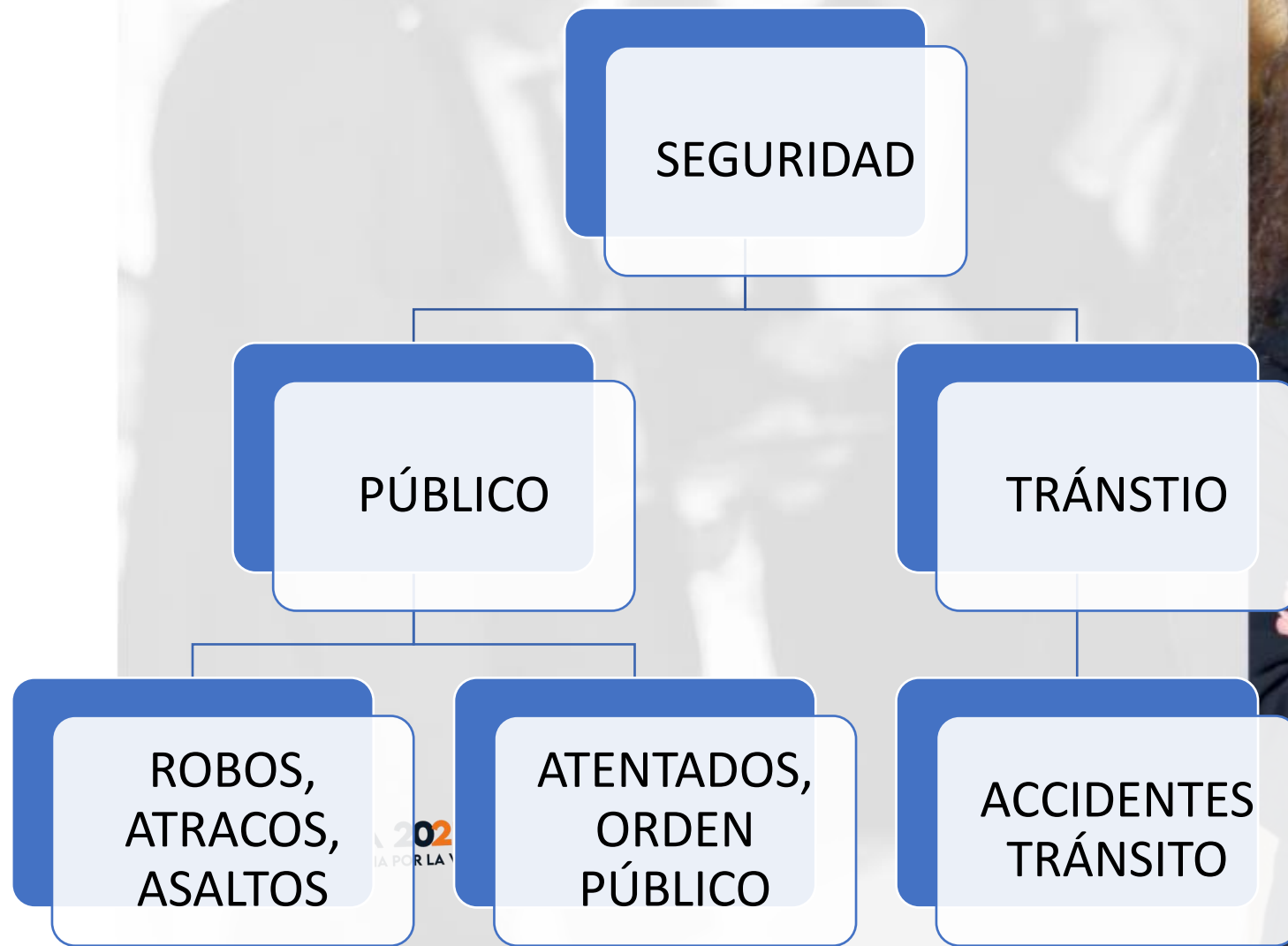



Factores
Intralaborales



Factores
Extralaborales



Factores
Individuales

TRÁNSITO

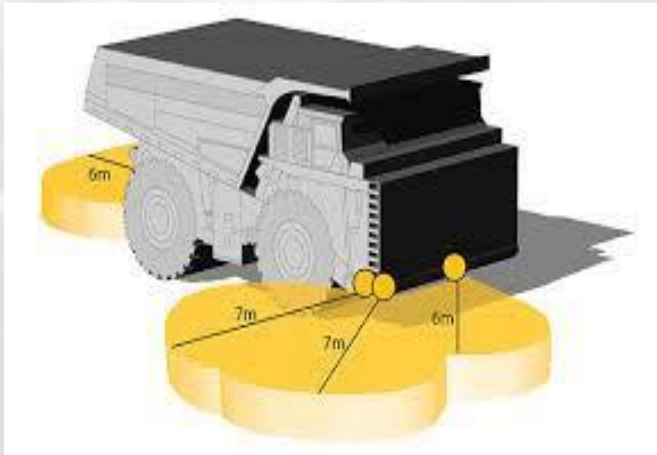

Fatiga y sueño

Colisión entre maquinaria amarilla y vehículos menores

Puntos ciegos

Condiciones atmosféricas adversas

Maniobra de equipos en la misma zona

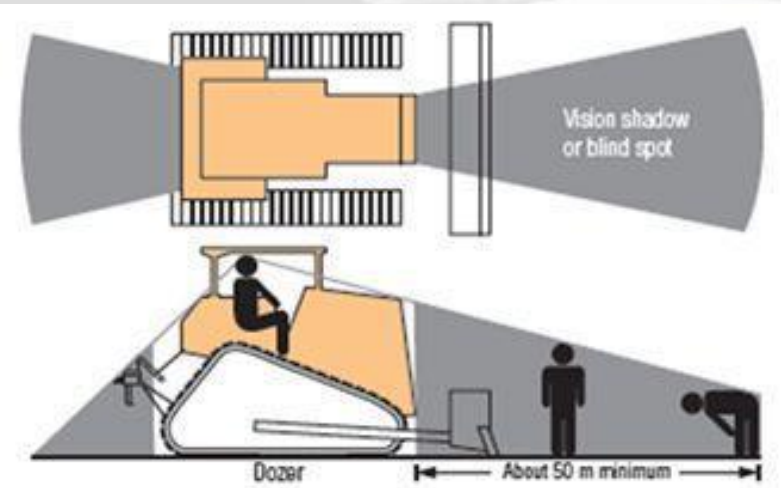

PÚBLICO

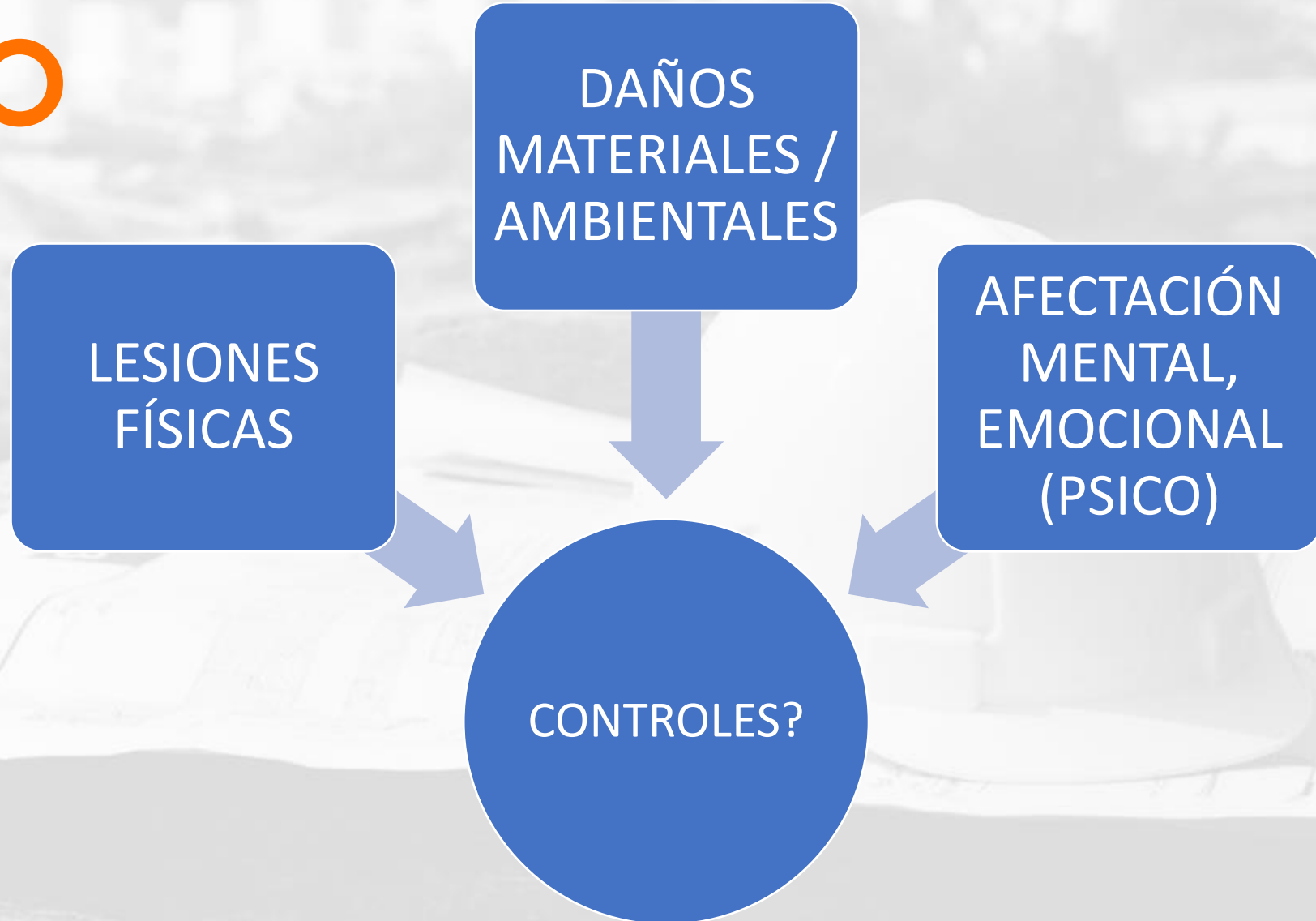

EVALUACIÓN DE RIESGO

Mixer – Obra

<https://www.youtube.com/watch?v=N-umpSc3aIE>







CONTROL DE RIESGO





TRAVESÍA 2021
FELICIDAD Y CONCIENCIA POR LA VIDA

EVALUÉMONOS

Sondeo



PREGUNTAS

1

EL PELIGRO PÚBLICO ESTA RELACIONADO CON:

- a. Factores Intralaborales
- b. Factores Extralaborales
- c. Factores Individuales
- d. Ninguna de las Anteriores

2

EL PELIGRO TRÁNSITO ESTA RELACIONADO CON:

- a. Factores Intralaborales
- b. Factores Extralaborales
- c. Factores Individuales
- d. Todas las Anteriores

3

SI UNA MIXER (PROVEEDOR) ATROPELLA UN TRABAJADOR DENTRO DE LA OBRA, CLASIFICO COMO:

- a. Peligro Público
- b. Peligro de Tránsito
- c. Peligro Mecánico

BIBLIOGRAFIA

- 1 **Normatividad Relacionada con el Peligro**
- 2 **www.simaingenieria.com**



ING. ERIKA LISET SERRANO PRADA
Gerente General Sima Ingeniería
PBX: (1) 8690701 - 7486158
Celular: [+57] 315 348 1501 - 313 216 8636
E-Mail: gerencia@simaingenieria.com

f | i | in |



www.simaingenieria.com



TRAVESÍA 2021
FELICIDAD Y CONCIENCIA POR LA VIDA

CONSULTA

TRAVESÍA 2021

FELICIDAD Y CONCIENCIA POR LA VIDA

www.positivatravesia.co

+1.000 Acciones educativas

- ✓ Cursos
- ✓ Seminarios
- ✓ Workshop
- ✓ Talleres
- ✓ Simposios
- ✓ Paneles
- ✓ Congresos
- ✓ Lanzamientos
- ✓ Coloquios





TRAVESÍA 2021
FELICIDAD Y CONCIENCIA POR LA VIDA

RECUERDA QUE POSITIVA — TIENE PARA TI —



www.posipedia.com.co



Cursos Virtuales



Videos



Cartillas



Juegos digitales



Artículos



Guías



Documentos técnicos



Enlaces de Interés



Audios



Mailings



Presentaciones técnicas



Ludo prevención



TRAVESÍA 2021

FELICIDAD Y CONCIENCIA POR LA VIDA

COMUNIDAD NACIONAL

DE CONOCIMIENTO EN:

PREVENCIÓN DE PELIGROS EN EL SECTOR CONSTRUCCIÓN



AMOR
SONREIR
AGRADECER
APRENDER
TOLERANCIA
VIVIR
SALUD
DAR
AUTOCAIDADO
SOLIDARIDAD
SERVICIAL

VIGILADO @SUPERINTENDENCIA FINANCIERA DE COLOMBIA

LA ASEGURADORA
DE TODOS LOS
COLOMBIANOS



Positiva Compañía de Seguros



@PositivaCol



PositivaCol



Positiva Colombia



El emprendimiento es de todos

Minhacienda